

MOD-DC-CIA-101 MODULE DE DÉTECTION ET CLASSIFICATION DE CONTAMINANTS PAR L'IA



Module préprogrammé et éprouvé exploitant l'IA pour identifier, catégoriser et signaler les contaminants dans le minerai en continu, afin de protéger les équipements, optimiser la qualité du procédé et réduire les arrêts non planifiés.

Avantages & gains

- Réduction des risques de bris mécaniques
- Diminution des situations de blocage
- Allègement de la supervision humaine
- Amélioration de l'efficacité opérationnelle
- Optimisation du flux de production

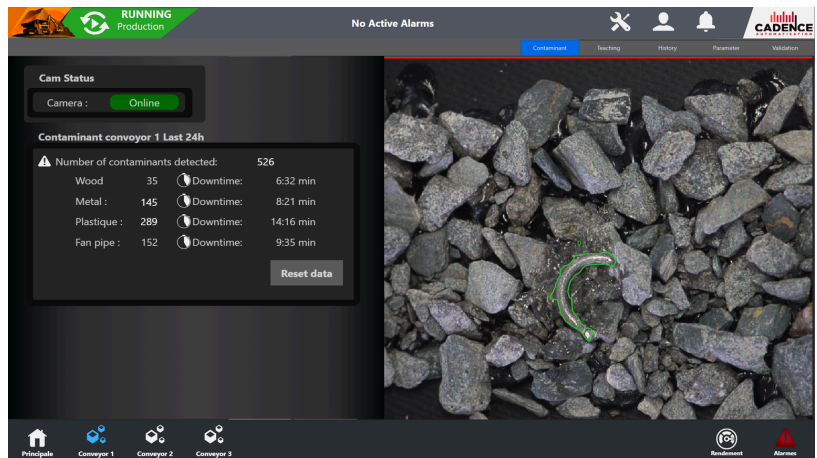

Spécifications techniques

- Interface Web HMI avec accès distant sécurisé
- Protocoles de communication industriels multiples (incluant Ethernet/IP)
- Entrées / sorties (I/O) programmables
- Module multi-caméras
- Panneau industriel IP67, assemblé et certifié CSA

DÉTECTION ET CLASSIFICATION DE CONTAMINANTS PAR L'IA

CARACTÉRISTIQUES	
Variante	Conçu pour les environnements difficiles et abrasifs
Technologie	Ordinateur AI incluant CPU et GPU haute performance avec réseaux de neurones pré entraîné Caméra 2D haute résolution
Capacité	Système compatible pour convoyeurs de 200 mm à 4000 mm
PERFORMANCES	
Vitesse maximum du convoyeur	3000 mm / sec
Résolution px /mm	1,5
Champ de vue (FOV) [mm]	Peut couvrir un convoyeur ayant jusqu'à 4000 mm de large
INTERFACE	
Vitesse Ethernet	Gigabit Ethernet - 1000 Mbit/s
Visualisation	WEB HMI avec accès sécurisé par un mot de passe via IP
Entrées digitales	8
Sorties digitales	16
Protocole de communication	Ethernet IP, Profinet, Modbus TCP, OPC UA, TCP/IP, MQTT, HTTP, UDP
Environnement	
Température de fonctionnement	0 °C to 50 °C
Température de stockage	-30 à 80 °C
DIMENSIONS	
Panneau (PVIS)	900 mm (L) X 1051 mm (H) X 251 mm (P)
Boitier Caméra	248,79 mm (L) X 138,05 (H) X 67,82 mm
Indice de protection boitier (IP)	Aluminium enclosure, IP67
Alimentation panneau	120V AC
Courant (AMP)	15AMP

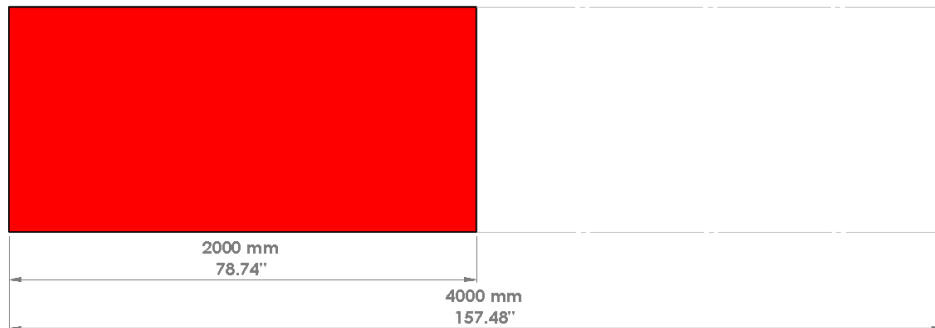
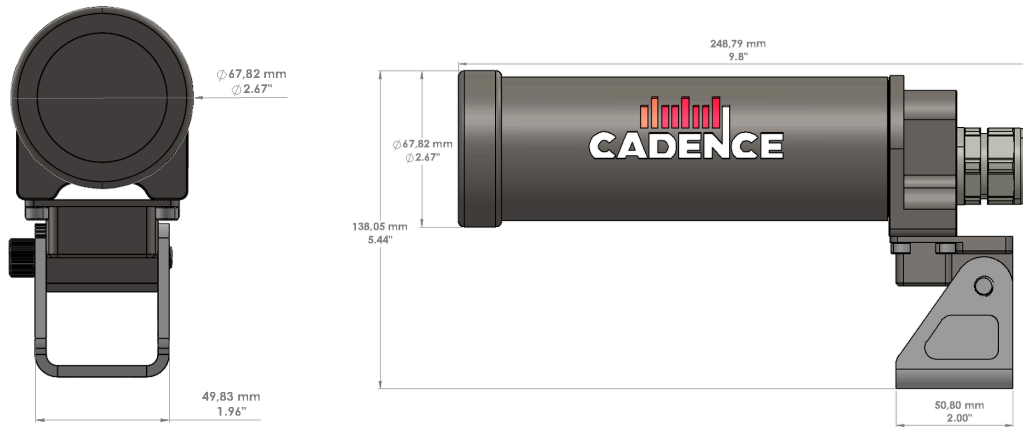
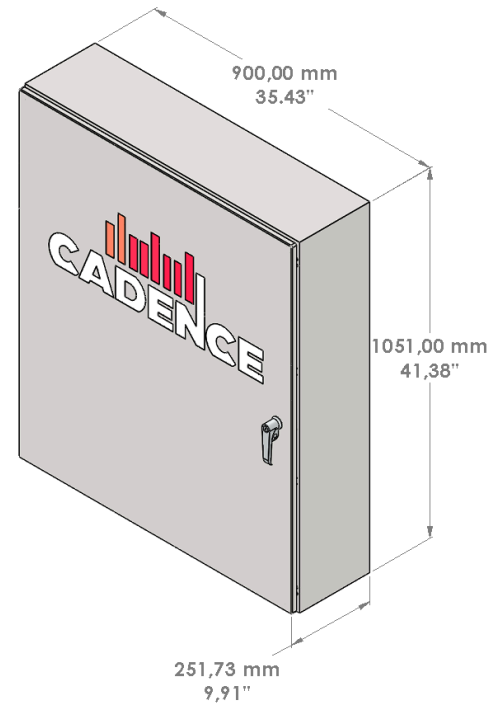

Scannez-moi

